

INSTRUCTION SHEET
TRANSFORMER REPLACEMENT (PART NO. SV63831)

⚠ WARNING

It is recommended to wear safety glasses and gloves while performing these instructions.

1. Unplug unit.
2. Using a Robertson or Phillips no. 2 screwdriver, remove the screw holding the electrical compartment cover. Slide the cover to remove it, and set cover and screw aside.
3. Disconnect both **J8** and **J9** transformer connectors from the electronic board.
4. Remove both screws holding the transformer and remove the transformer, making sure not to disconnect or damage other wires.
5. Install the new transformer by reversing steps 4 to 1, making sure not to pinch wires under the new part.

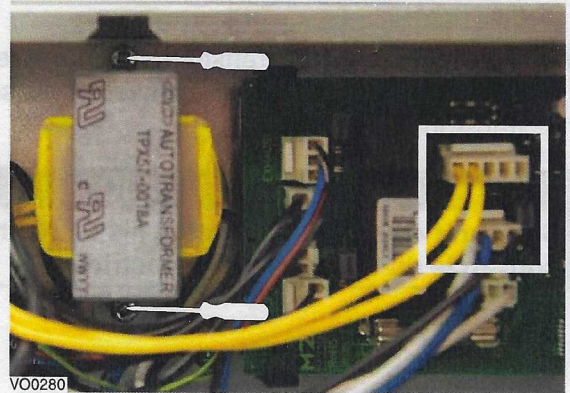
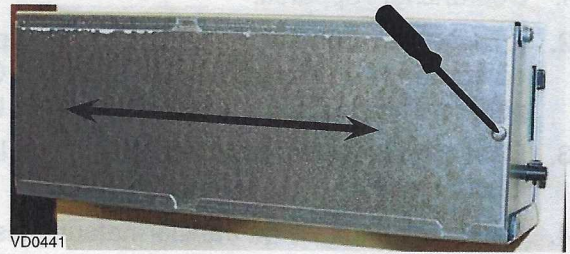

CAUTION

Avoid pinching wires when closing the electrical compartment cover.

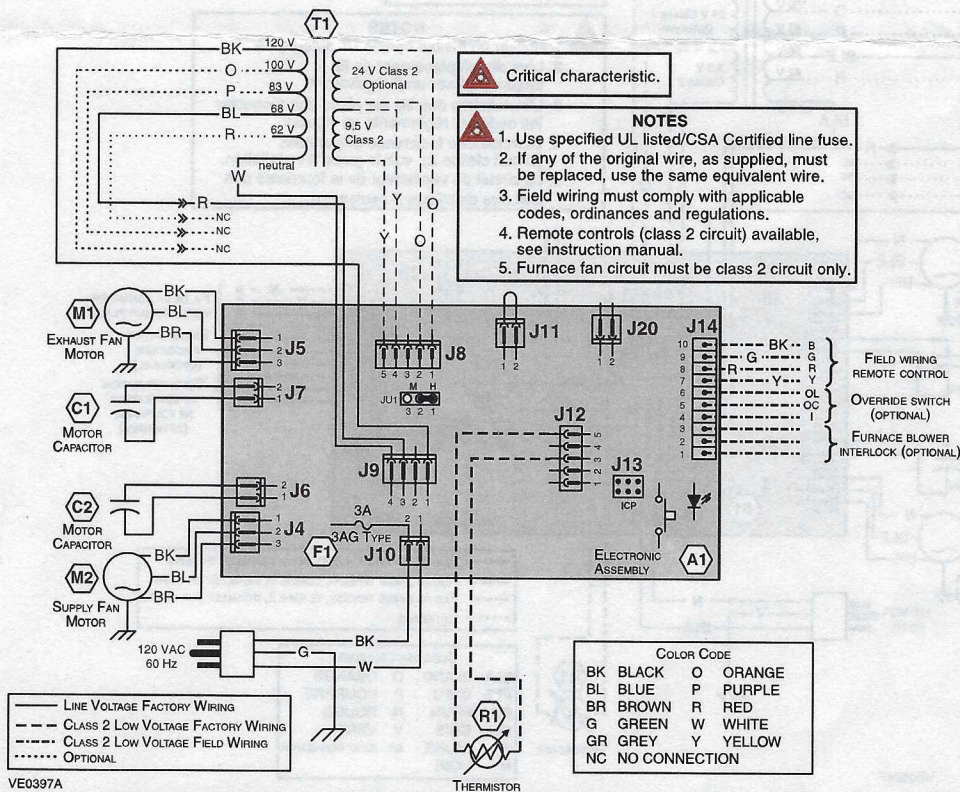

CAUTION

Should you have to disconnect the motors from the board, when reconnecting them, make sure that the longest of both motor wires is connected to J5 (exhaust).

FEUILLE D'INSTRUCTIONS

REPLACEMENT DU TRANSFORMATEUR (PIÈCE N° SV63831)

⚠ AVERTISSEMENT

Il est recommandé de porter des lunettes et des gants de sécurité lors de l'exécution de ces directives.

1. Débrancher l'appareil.
2. À l'aide d'un tournevis Robertson ou Phillips n° 2, retirer la vis du couvercle du compartiment électrique. Glisser le couvercle pour le retirer, puis le mettre de côté avec la vis.
3. Déconnecter les connecteurs **J8** et **J9** de la carte électronique.
4. Retirer les deux vis du transformateur, puis retirer celui-ci en s'assurant de ne pas débrancher ou endommager les autres fils.
5. Installer le nouveau transformateur en inversant les étapes 4 à 1. S'assurer de ne pas coincer de fils sous le nouveau transformateur.

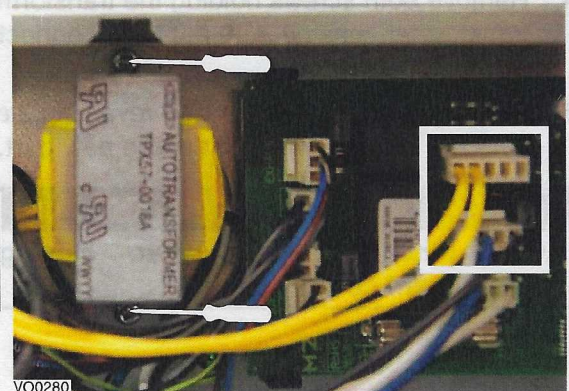
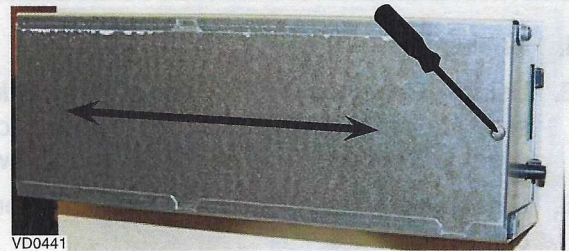

ATTENTION

S'assurer de ne pas pincer les fils en refermant le couvercle du compartiment électrique.

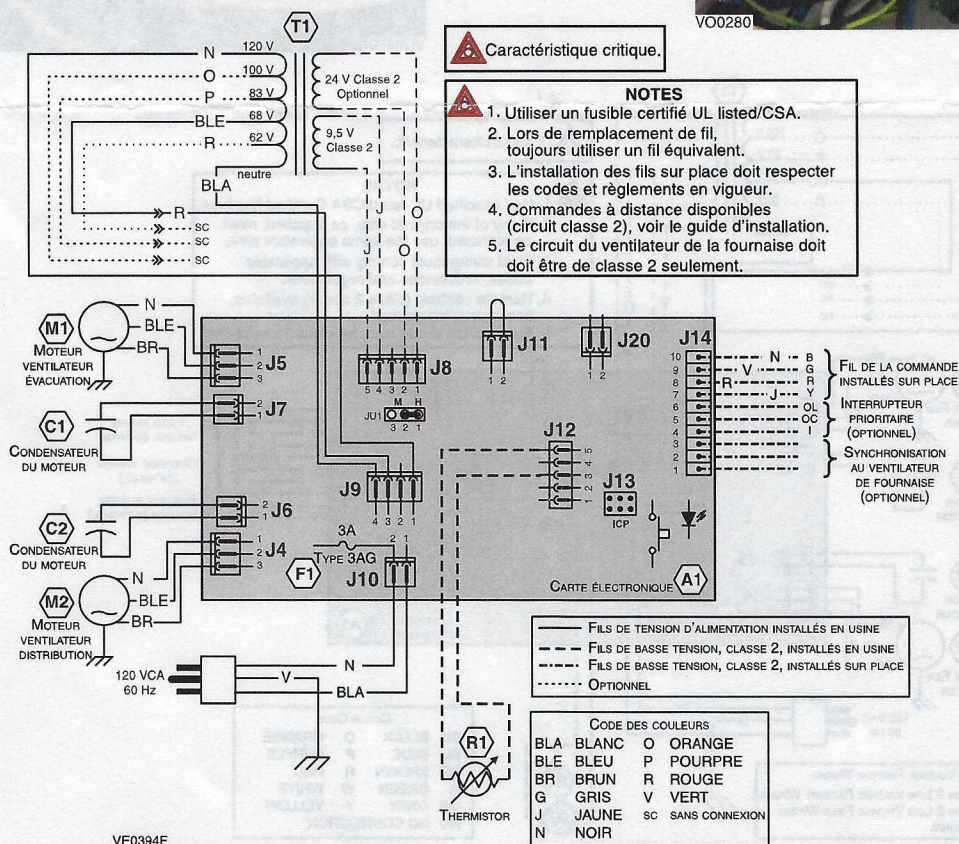

ATTENTION

Si les moteurs doivent être déconnectés de la carte électronique, au moment de les rebrancher, s'assurer que le plus long des deux fils est connecté au connecteur **J5 (exhaust).**